

Estos embragues electromagnéticos multidisco sin anillo colector pueden operar sin regulación, cualidad muy importante ya que en ningún momento requieren ajustes, pudiendo por ello ser colocados en lugares inaccesibles.

Pueden trabajar con lubricación por goteo, o forzada por el interior del eje, permitiendo en este caso una gran frecuencia de maniobras. También pueden trabajar en seco con las debidas precauciones, evitando resbalamientos prolongados y sólo a muy baja velocidad.

Estos embragues se entregan con el agujero E y su respectivo chavetero, mecanizados según indicaciones del cliente sin cargo alguno, y la campana con agujero D, el cual puede ser agrandado por el cliente además de perforarse y roscarse para su fijación.

La tensión normal de trabajo es de 24Vcc, pudiendo construirse en otras tensiones sobre pedido. También podemos proveer la fuente de alimentación para los mismos.

FORMA CONSTRUCTIVA TIPICA

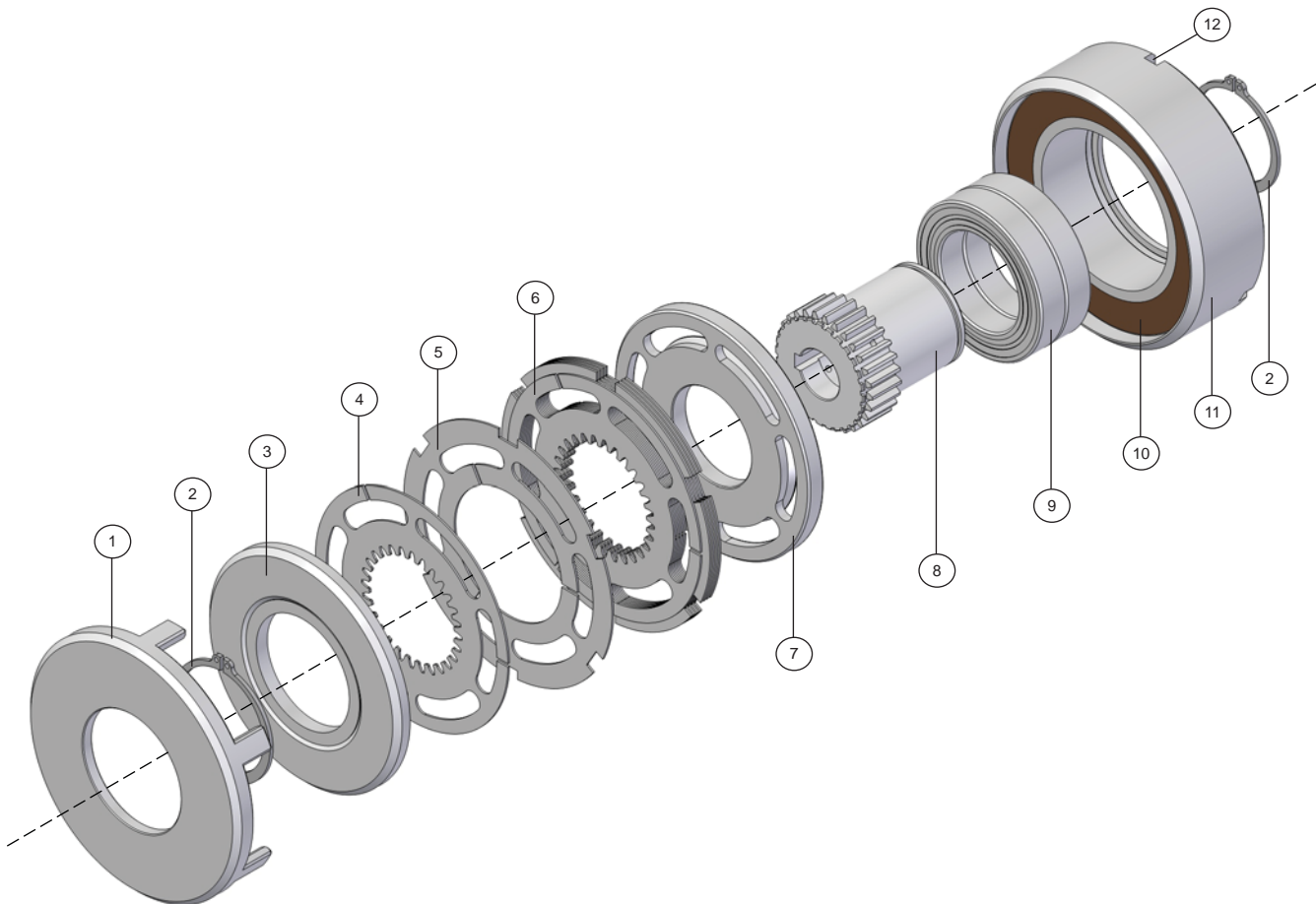

- 1 - Campana
- 2 - Anillos Seeguer
- 3 - Placa móvil
- 4 - Disco interior
- 5 - Disco exterior
- 6 - Paquete de discos
- 7 - Rotor

- 8 - Piñón
- 9 - Rodamientos
- 10 - Bobina electromagnética
- 11 - Portabobina
- 12 - Ranura para retención del portabobina

DATOS TECNICOS

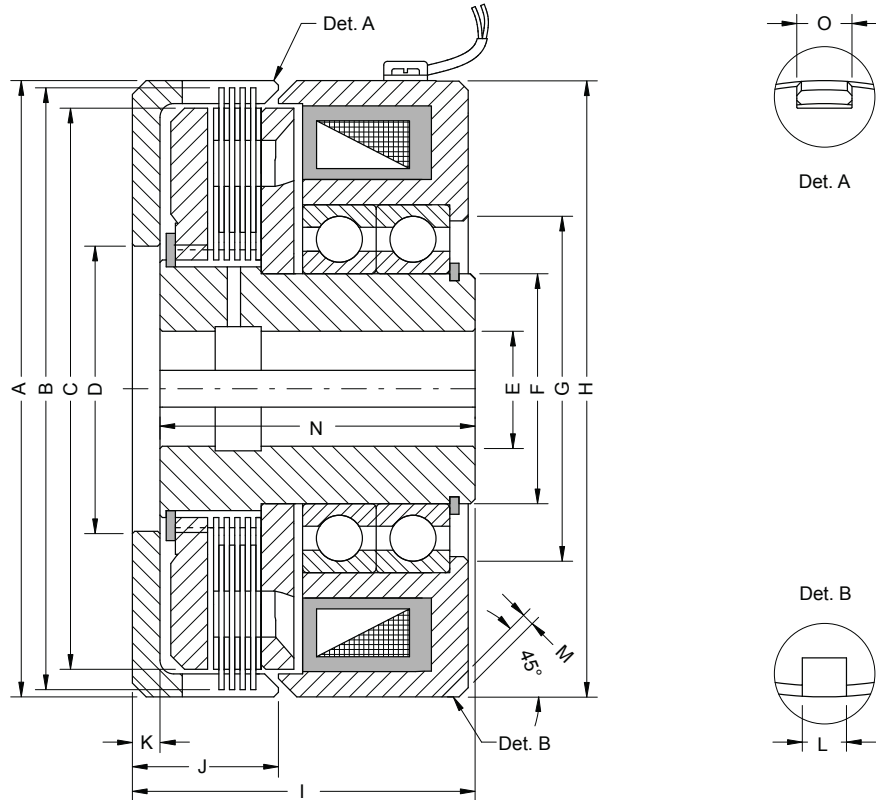

Chavetero según DIN 6885/2

TIPO	Torque Dinám Nm	Torque Estát Nm	Vel. Max rpm	A	B	C	D H7	E H7		F j6	G	H	I	J	K	L	M	N	O
								min	max										
EER-1	10	20	3500	82	80	71	34	12	18	25	40	82	51	18,5	4,5	6	4	46,5	8
EER-2	20	40	3000	95	92	83	45	18	28	35	55	95	56	21,5	5	6	4	52	8
EER-5	50	100	2800	114	112	102	50	20	32	40	60	114	64	28	6	8	4	58	10
EER-10	100	200	2800	134	132	122	62	25	40	50	73	134	73	29	6	8	5	68	12
EER-20	200	400	2500	166	164	151	70	30	48	60	84	166	83	32,5	8	8	6	76	12
EER-40	400	800	2000	195	194	180	90	40	60	75	104	195	93,5	40,5	9	12	8	88	16
EER-60	600	1100	1600	202	202	186	130	40	65	85	115	202	109	49	9	14	8	100	19
EER-100	1000	1800	1400	240	238	222	120	45	70	90	125	240	110,5	49	10	12	10	106	22
EER-150	1500	2700	1200	258	256	240	150	50	80	100	135	258	112	53	10	12	10	108	22
EER-220	2200	3800	1000	295	293	274	170	60	95	120	165	295	134	63	13	14	12	128	25
EER-320	3200	5800	800	336	334	310	190	70	110	140	195	336	150	69	15	14	12	142	35
EER-500	5000	9000	600	400	398	372	230	90	140	170	245	400	178	78	16	16	14	166	40

EJEMPLOS DE MONTAJE

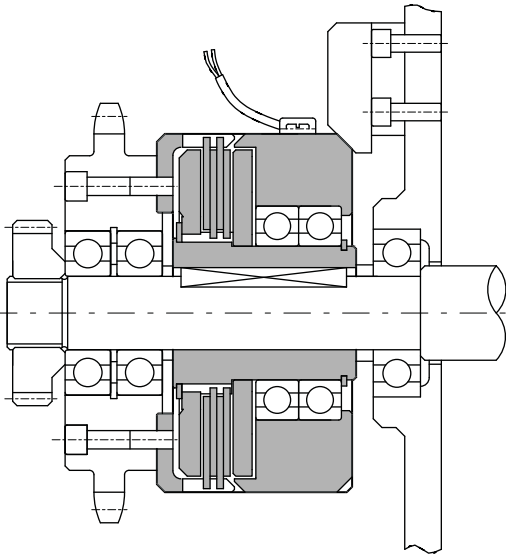

Embrague electromagnético multidisco sin anillo colector, tipo EER, arrastrando el piñón de cadena. Portabobina bloqueado con cuña.

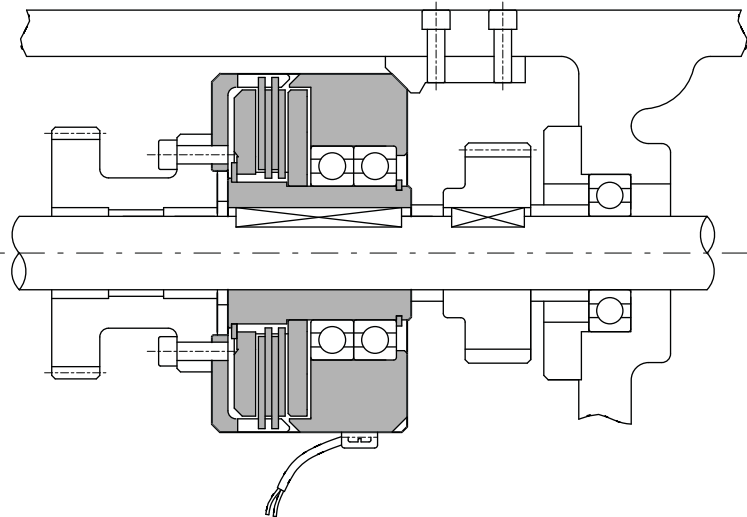

Embrague electromagnético multidisco sin anillo colector, tipo EER, en caja de velocidades cerrada para avances rápidos de máquinas herramienta.

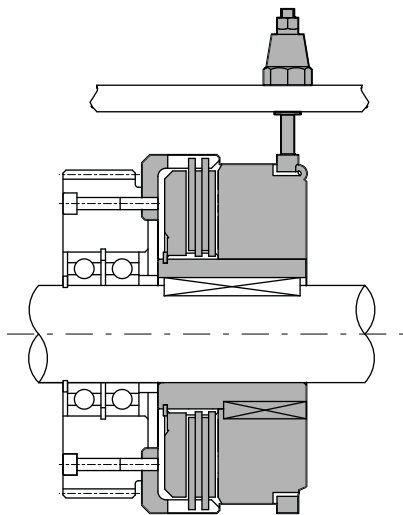

Embrague electromagnético multidisco con anillo colector, tipo EEC, accionado a través del eje y transmitiendo a través del engranaje. También puede funcionar a la inversa.

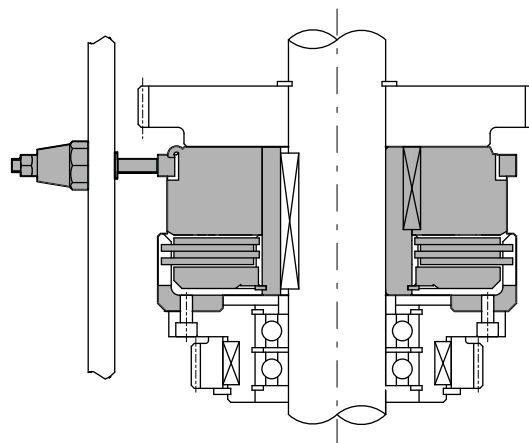

Embrague electromagnético multidisco con anillo colector, tipo EEC, aplicado verticalmente en caja de velocidades. La placa móvil debe quedar en la parte inferior.

Fuentes de alimentación simples y dobles para embragues y frenos, tipo FA y FAD

Las fuentes de alimentación EMHEI están diseñadas para comandar los embragues y frenos electromagnéticos de nuestra fabricación.

Los modelos FA y FAD están montados dentro de un gabinete metálico con ventilación. Se construyen con capacidades de 5, 10 y 20 amp. y se emplean para el control de un sólo elemento, embrague o freno (TIPO FA), o de unidades combinadas (TIPO FAD).

Un microcontacto exterior se utiliza como señal de maniobra. Están equipados con fusible electrónico a la salida y fusible de cartucho sobre el primario.

Cuentan con un circuito de contra excitación que aplicando una tensión inversa mejora el despegue de los equipos electromagnéticos en la desconexión.

Los modelos FAS y FADS con capacidades de 3 y 6 amp. tienen la misma aplicación que los anteriores, pero no cuentan con fusible electrónico y deben montarse, para su protección, sobre tablero o gabinete.

Ambos grupos permiten accionar los embragues y frenos electromagnéticos con una frecuencia de maniobra suficientemente elevada para satisfacer todas las aplicaciones industriales.

El puente rectificador FUM-3 con tensión de alimentación 220 o 380 Vca encuentra su mayor aplicación en el accionamiento de los frenos de seguridad TIPO FE montándolo directamente en el motor o bien para alimentar las unidades de 220 Vcc.

Consulte con nuestro departamento técnico sobre posibilidades de aplicación y detalles de conexión, además de características adicionales.

Fuentes de alimentación para frenos de seguridad, tipo FAE

Los frenos de seguridad de la línea FE, al estar contruidos con una bobina en corriente continua, se tornan mas lentos a tamaños mayores. Por esto es que hemos desarrollado una fuente de alimentación especial, la serie FAE, que comanda el energizado y el corte de suministro eléctrico de la bobina.

Para lograr altas velocidades en el armado del campo magnético, estas fuentes disparan un impulso eléctrico de sobre excitación de muy alto voltaje por un tiempo muy corto. A esto se lo denomina "corriente de atracción". Luego baja el voltaje y alimenta al freno con la tensión nominal. A esto se lo denomina "corriente de retención".

En el momento del frenado, la fuente de alimentación FAE corta la corriente de retención y manda un pulso de contra excitación para anular el campo magnético.

Estas fuentes se presentan en cajas estancas. El conexionado es por borneras, y todos sus componentes están firmemente montados en rieles DIN y placas de soporte. Esto le confiere a la fuente una robustez, confiabilidad y durabilidad ideales para funcionar en las situaciones más adversas.

Fuentes de alimentación para regular el torque, tipo FAR

Los frenos para control de tiro de la serie FCT requieren una fuente de alimentación regulable para obtener el torque de frenado deseado. Para estas aplicaciones desarrollamos la línea FAR que permite, de manera simple, efectiva y confiable, el comando de los frenos para control de tiro.

El operador dispone de un potenciómetro para regular la tensión que la fuente de alimentación le entrega al freno. Al bajar la tensión aplicada a la bobina de freno, disminuirá proporcionalmente el torque de frenado, sucediendo a la inversa si aumentamos la tensión.

Estas fuentes de alimentación son especialmente útiles

cuando queremos reducir el torque de cualquier tipo de freno o embrague. Es sabido que los órganos de transmisión sufren con los arranques y detenciones bruscas. Los reductores se desgastan prematuramente, a los acoples dentados se le barren los dientes, los acoples de banda de goma se cortan, inclusive las barras cardánicas ven reducida su vida útil ante frecuencia de maniobras altas con grandes inercias involucradas. Con el uso de una fuente de alimentación del tipo FAR podemos regular el torque del embrague consiguiendo tiempos de acople más largos, o del freno consiguiendo frenadas mas lentas. De esta forma, un mismo embrague o freno sirve para un rango de aplicaciones mucho más amplio sin necesidad de hacer cambios en la transmisión de su máquina.